

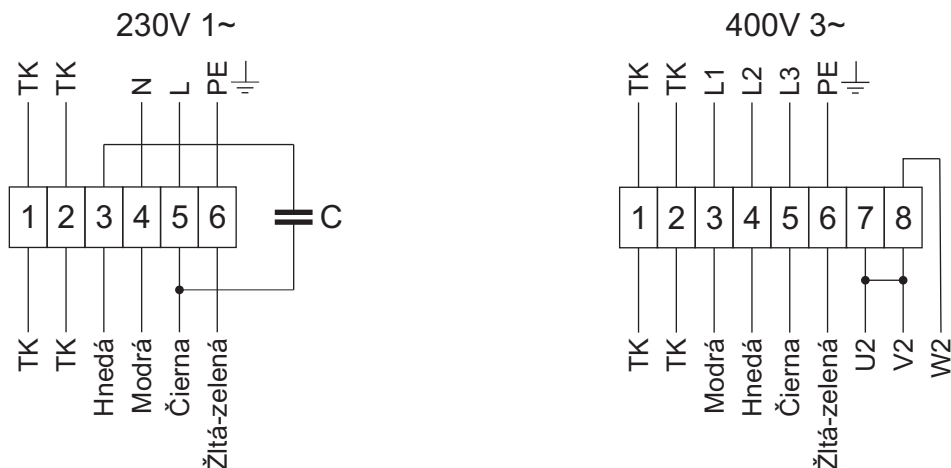

VR - elektrické zapojenie motora ventilátora

Všetky ventilátory VR musia byť proti prehriatiu chránené pomocou termokontaktu.

Elektrické pripojenie



Príklad zapojenia pomocou TRT- D (5° napät'ový regulátor)

Súčet prúdov jednotlivých ventilátorov musí byť menší ako dovolená prúdová záťaž regulátora TRT- D. Termokontakty viacerých ventilátorov, pripojených na jeden regulátor, musia byť pospájané sériovo.

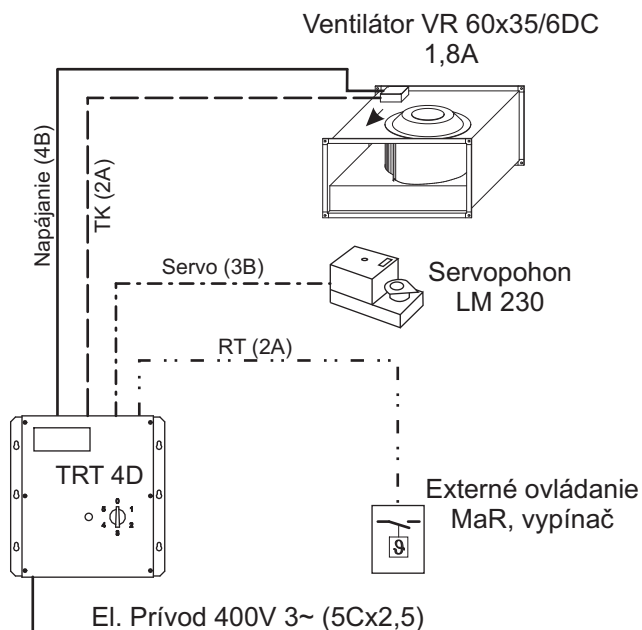



VR - elektrické zapojenie motora ventilátora

Príklad zapojenia pomocou STDT (relé tepelnej ochrany)

Súčet prúdov jednotlivých ventilátorov musí byť menší ako dovolená prúdová záťaž STDT. Termokontakty viacerých ventilátorov, pripojených na jeden regulátor, musia byť pospájané sériovo.

